

Centrex

Setzt neue Maßstäbe für wirtschaftliches und sicheres Fräsen.

Der Centrex zeichnet sich durch solide Konstruktion, ansprechendes Design sowie optimale Anordnung am Anschlaggehäuse aus. Mit wenigen Handgriffen und ohne Werkzeug lassen sich sämtliche Funktionen schnell und mühelos einstellen. Die besondere Form der Druckschuhe gewährleistet bei guter Sicht auf den Arbeitsgang eine präzise Werkstückführung. Auch beim Einsetzfräsen kann Druck auf das Werkstück ausgeübt werden.

- A** Stabiler Aluminiumguß mit Hard-Coat-Schicht.
- B** Senkrechte Werkstückführung aus Aluminium mit Hard-Coat-Schicht.
- C** Waagerechte Werkstückführung aus Aluminium mit Hard-Coat-Schicht.

- D** Ergonomisch gestaltete Spannmuttern.
- E** Führungsstange stufenlos verstellbar.
- F** Waagerechter Druckschuh, transparent, verschleißfest und bruchsicher aus Polycarbonat.
- G** Senkrechter Druckschuh gefedert.
- H** Lagerbock mit 4 Gewindebohrungen M 10.
- I** Rastbolzen sichert den Centrex selbsttätig in der Arbeits- und in der Ruhestellung.
- K** Zum Werkzeugwechseln und Fräsen mit dem Vorschubapparat wird der Centrex mit einem Handgriff leicht und schnell hochgeschwenkt.

Hinweis:
Befestigungszubehör S.80-88



Centrex

This safety and pressure unit sets a new high standard in machining for the vertical spindle milling machine.

This unit is engineered to provide an easily adjustable rigid structure. The adjustment for horizontal and vertical position is totally tool free ensuring minimal resetting time. The vertical pressure shoe is spring loaded to provide precise and easy feeding across the point of cut. The horizontal pressure shoe is wear resistant and high strength transparent polycarbonate. This form of construction allows the operator to observe the workpieces whilst machining proceeds. The design of the unit allows top and side press to be applied during stopped / machining – dropped on.

- A** Solid aluminium casting with hard coat finish.

- B** Vertical pressure guide, aluminium with a hard coat layer.
- C** Horizontal pressure guide, aluminium with hard coat finish.
- D** Ergonomically shaped locking nuts.
- E** Continuously adjustable support rod.
- F** Wear resistant high strength transparent shoe providing horizontal pressure.
- G** Spring loaded vertical pressure shoe.
- H** Mounting pedestal threaded for M 10 studs / cap screws.
- I** Spring loaded bolt to locate the Centrex in its working and non-working raised position.
- K** The Centrex is easily swung into the vertical position to allow for tool changing or the use of a power feed unit. The Centrex can be used for trial cuts prior to the use of a power feed unit.

Reference:
Mounting accessory p.80-88

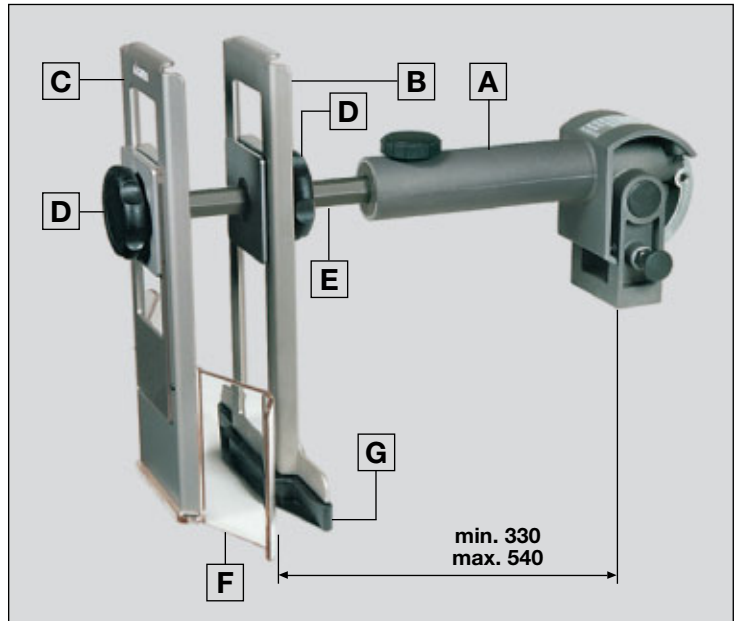

Centrex

Apporte une dimension nouvelle dans la sécurité et la rentabilité du fraisage.

Le Centrex se particularise par sa conception robuste, son esthétique agréable ainsi que sa disposition optimale sur le porte-butée. Il est, dans toutes ses fonctions, de maniement simple et rapide ne nécessitant pas d'outil de réglage. La forme particulière des sabots-presseurs garantit, par la bonne visibilité sur l'outil, un guidage précis de la pièce à usiner. On peut, aussi au pointage, appliquer une pression sur la pièce à usiner.

- A** Corps robuste en fonte d'aluminium traité hard-coat.
- B** Dispositif de guidage vertical en aluminium traité hard-coat.
- C** Dispositif de guidage horizontal en aluminium traité hard-coat.

- D** Ecrou de serrage de forme ergonomique.
- E** Barre de guidage coulissante.
- F** Sabot-presseur horizontal, transparent, résistant à l'usure et à la rupture, en polycarbonate.
- G** Sabot-presseur vertical monté sur ressorts.
- H** Pied d'appui percé de 4 trous filetés M 10.
- I** Un ergot de fixation retient automatiquement le Centrex en position travail et en position repos.
- K** Pour changer d'outil ou pour le fraisage à l'entraîneur il suffit simplement de relever le Centrex.

Indication :
Accessoires de fixation p.80-88

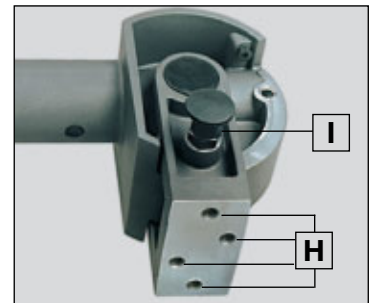

Centrex
mit Bohrschablone und
Gebrauchsanleitung
Centrex
with bore template and
operating instructions
Centrex
avec gabarit de perçage et
notice d'utilisation

Art. No. 214 455 000 192

- 1** Fräsen eines schmalen Werkstückes mit Centrex.
- 2** Fräsen eines breiten Werkstückes mit Centrex.
- 3** Fräsen eines stehenden Werkstückes.



- 1** Machining a narrow workpiece using a Centrex.
- 2** Machining a wide workpiece with a Centrex.
- 3** Machining a workpiece on edge.

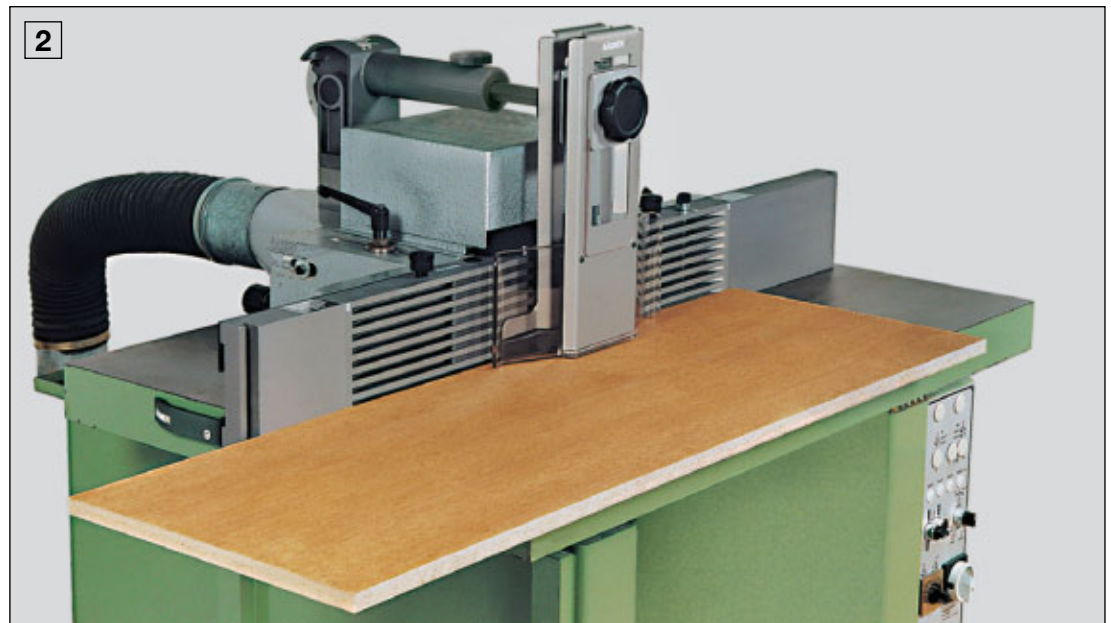

- 1** Fraisage d'une pièce étroite à l'aide du Centrex.
- 2** Fraisage d'une pièce large à l'aide du Centrex.
- 3** Fraisage d'une pièce maintenue debout.

